

INDUSTRIE-DIESELMOTOR

**KUBOTA BG-SERIE (4-Zylinder)**

# V2203-M-BG



## LEISTUNG

**20.1 kW/1500 1/min**



## KUBOTA - immer einen Schritt voraus

### Umwelt

- Der Saugmotor V2203-M-E3BG (1500 U/min) erfüllt die Abgasvorschriften der EU (Euronorm, Stufe 2) ebenso wie die entsprechenden US-amerikanischen Abgasvorschriften (US EPA Interim Tier 4 (vorläufig)) und entspricht damit den derzeit weltweit strengsten Vorgaben zum Abgasausstoß für Motoren dieser Leistungsklasse. Der integrierte elektronische Drehzahlregler ermöglicht eine hochgenaue Drehzahlregelung bei minimaler Geräuschentwicklung.

### Schadstoffarme Motoren

- Kubota sieht sich seit jeher der Aufgabe verpflichtet, Motoren mit immer saubereren Abgasen zu entwickeln. Kubota war der erste Motorenhersteller, der die amerikanischen CARB ULGE-Abgasvorschriften für Motoren unter 19 kW erfüllt hat. Kubota Motoren wurden entsprechend zertifiziert und entsprechen auch heute allen gängigen Abgasvorschriften weltweit.

### E-TVCS (Three Vortex Combustion System)

- Das hoch effiziente Verbrennungssystem E-TVCS (Three Vortex Combustion System) mit seinem besonders ausgebildeten Kolben mit Ventiltasche und fächerförmiger konkaver Vertiefung erzeugt gezielt drei Luftwirbel in der Wirbelkammer und ermöglicht so ein optimales Luft-/Kraftstoffgemisch. In Verbindung mit dem Querstrom-Zylinderkopf ergeben sich so ein vorteilhafteres Abgas sowie eine niedrigere Ansauglufttemperatur und ein besserer Wirkungsgrad der Verbrennung.

### Super Glow - Vorglühanlage

- Das Super Glow-System gehört zur Serienausstattung - es unterstützt beim Starten des Motors unter tiefen Temperaturen ab 5 °C abwärts. So lässt sich der Motor bei -20 °C beispielsweise bereits nach einer Vorglühzeit von 10 Sekunden starten.

## TECHNISCHE DATEN

Modell		<b>V2203-M-E3BG</b>
Abgasrichtlinien		Interim Tier 4 / Stufe 2
Typ		4-Zylinder stehend, flüssigkeitsgekühlt
Zylinderzahl		4
Bohrung	mm (in)	87.0 (3.43)
Hub	mm (in)	92.4 (3.64)
Hubraum	L (cu.in)	2.197 (134.1)
Verbrennungssystem		Wirbelkammer
Ansaugsystem		Saugmotor
Drehzahl	1/min	1500
Leistung: Stand-by ISO 3046 IC15N	kW	20.1
	hp	26.9
	ps	27.3
Leistung: Dauernutzleistung ISO 3046 IC15N	kW	17.2
	hp	23.1
	ps	23.4
Drehrichtung		Mit Blick auf Schwungrad gegen Uhrzeigersinn
Ölwannenvolumen	L (gal)	7.6 (2.01)
Starter	V-kW	12-1.4
Lichtmaschine	V-A	12-40
Länge	mm (in)	706.9 (27.8)
Breite	mm (in)	490.0 (19.3)
Höhe (1)	mm (in)	633.5 (24.9)
Höhe (2)	mm (in)	220.0 (8.7)
Trockengewicht	kg (lb)	200.0 (440.9)

\*Technische Änderungen vorbehalten

\*Trockengewicht basiert auf Standard-Spezifikation

## ABMESSUNGEN

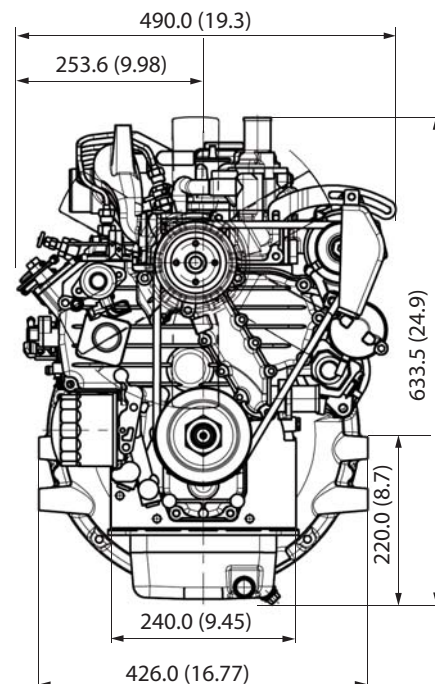
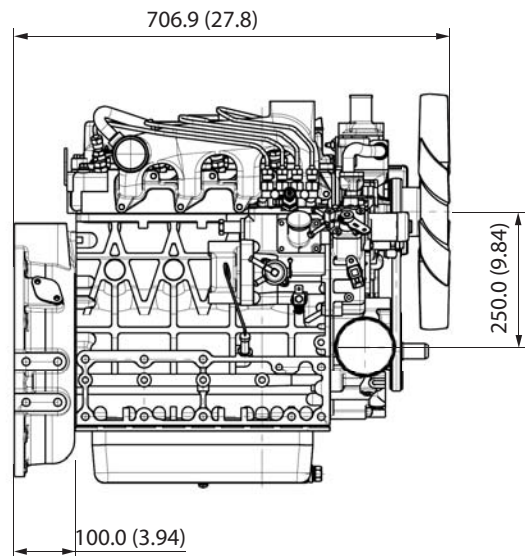

# Kubota

**Kubota Corporation**

2-47, Shikitsuhigashi 1-chome, Naniwa-ku, Osaka, 556-8601 Japan  
 Fax: +81 (0) 6 6648 /35 21  
<http://www.engine.kubota.ne.jp>

**Kubota (Deutschland) GmbH**

Senefelder Str. 3-5

63110 Rodgau

Phone: +49 (0) 6106 / 873 - 113

Fax: +49 (0) 6106 / 873 - 196

eMail: [motoren@kubota.de](mailto:motoren@kubota.de)

homepage: [www.kubota-motoren.de](http://www.kubota-motoren.de)