

# CSG RANGE

2,5/3,0 Litre  
V-6 Cylinder  
Gasoline



## Technical Features:

- Aluminium alloy cylinder block with cast-in cylinder liners
- Structural aluminium stiffening frame carrying crankshaft bottom bearing shells for increased engine stiffness
- Lightweight four-bearing crankshaft with concave plane faces and double counterweights
- Aluminium alloy cylinder heads with pent-roof combustion chambers and centrally positioned spark plugs
- Two 'silent' chain-driven overhead camshafts per cylinder head
- Each of the two timing chains is equipped with an hydraulic chain tensioner and an extended guide rail
- Two intake valves and two exhaust valves for each cylinder
- Aluminium cylinder head covers with special rubber seals to suppress structure-borne noise
- One piece aluminium front cover
- Concentrically raised piston crowns to provide optimum combustion chamber configuration
- Positive fit connecting rods with 'fracture split' big end caps
- Distributorless ignition system
- Maintenance-free hydraulic tappets
- Ribbed, structural aluminium alloy oil pan for increased rigidity
- Electronically controlled EGR system



## Technische Eigenschaften:

- Zylinderblock aus legiertem Aluminium mit eingegossenen Zylinderbuchsen
- Versteifter, tragender Aluminiumrahmen mit Kurbelwellenlagerschalen für verbesserte Motorsteifigkeit
- Leichte, viergelagerte Kurbelwelle mit konkaver Stirnfläche und doppelten Gegengewichten
- Zylinderköpfe aus legiertem Aluminium mit dachförmigen Brennräumen und mittig angeordneten Zündkerzen
- Zwei obenliegende, kettengetriebene, geräuscharme Nockenwellen pro Zylinderkopf
- Jede der beiden Steuerketten ist mit einem hydraulischen Kettenspanner und einer verlängerten Führungsschiene ausgestattet
- Zwei Einlaß- und zwei Auslaßventile pro Zylinder
- Aluminiumzylinderkopfabdeckungen mit speziellen Gummidichtungen zum Unterdrücken von strukturbedingtem Geräusch
- Einteilige Frontabdeckung aus Aluminium
- Konzentrisch erhöhte Kolbenböden für optimale Brennraumgestaltung
- Gecrackte Pleuelaugen
- Verteilerfreies Zündsystem
- Wartungsfreie, hydraulische Ventilstößel
- Gerippte, tragende, legierte Aluminiumölwanne für verbesserte Steifigkeit
- Elektronisch geregeltes Abgasrückführsystem



## Caractéristiques techniques:

- Bloc-cylindres en alliage d'aluminium avec chemises de cylindre coulées en place
- Cadre de renfort en aluminium structurel portant les coussinets inférieurs de vilebrequin pour une plus grande rigidité du moteur
- Vilebrequin léger à quatre paliers avec faces planes concaves et double contrepoids
- Culasses en alliage d'aluminium avec chambres de combustion à toit en pente et bougies d'allumage en position centrale
- Deux arbres à cames en tête 'silencieux' commandés par chaîne par culasse
- Chacune des deux chaînes de distribution est équipée d'un tendeur hydraulique et d'un rail de guidage prolongé
- Deux soupapes d'admission et deux soupapes d'échappement par cylindre
- Couvertres de culasse en aluminium avec joints spéciaux en caoutchouc pour réduire le bruit transmis dans la structure
- Couverture de palier avant monobloc en aluminium
- Calotte de piston à relief concentrique pour fournir une configuration optimale de la chambre de combustion
- Bielles à montage positif avec chapeaux de tête de bielle à 'échancrure fracturée'
- Système d'allumage sans distributeur
- Poussoirs de soupape hydrauliques sans entretien
- Carter inférieur nervuré en alliage d'aluminium structurel pour une plus grande rigidité
- Système RGE à commande électronique



## Características técnicas:

- Bloque del motor de aleación de aluminio con camisas de cilindros moldeadas en su sitio
- Armazón estructural de aluminio para reforzar la rigidez, dotado de casquillos inferiores para los cojinetes del cigüeñal, comunicando mayor rigidez del conjunto del motor
- Cigüeñal ligero de cuatro cojinetes, con caras planocóncavas y dobles contrapesos
- Culatas de cilindros de aleación de aluminio con cámaras de combustión de superficies internas superiores inclinadas y bujías centralizadas
- Dos ejes de levas "silenciosos" en culata, mandados por cadena, por cada culata de cilindros
- Cada una de las cadenas de distribución lleva un tensor hidráulico y una barra de guía en prolongación
- Cada cilindro lleva dos válvulas de admisión y dos de escape
- Tapas de culatas de aluminio, con juntas especiales de goma para amortiguar los ruidos que transmite la estructura
- Cubierta delantera de aluminio de una pieza
- Coronas de pistones realizadas de forma concéntrica, para óptima configuración de las cámaras de combustión
- Bielas de encaje seguro, con sombreretes de cabeza "divididos ante fracturas"
- Sistema de encendido sin distribuidor
- Los taqués hidráulicos no necesitan mantenimiento
- Carter inferior estructural de aluminio con nervios, para reforzar la rigidez
- Sistema EGR con mando electrónico



## Caratteristiche tecniche:

- Monoblocco in lega di alluminio con camicie in ghisa colate in posizione
- Maggior rigidità del motore grazie al telaio portante in alluminio che supporta i semicuscini di banco inferiori
- Albero motore leggero con 4 cuscinetti, con faccie concave e doppi contrappesi
- Testate in lega d'alluminio con camere di combustione 'pent-roof' e candele al centro
- Due alberi a camme per testata comandati da catene 'silent'
- Le due catene della distribuzione sono dotate ciascuna di tendicatena idraulico e guidacatena prolungata
- Quattro valvole per cilindro, due di aspirazione e due di scarico
- Coperchi delle testate con guarnizioni di gomma speciali per diminuire la rumorosità
- Coperchio anteriore d'alluminio in un sol pezzo
- Testa dei pistoni con sporgenza concentrica per ottenere camere di combustione di configurazione ottimale
- Bielle a montaggio preciso con cappelli di banco 'fracture split'
- Sistema di accensione senza distributore
- Punterie idrauliche esenti da manutenzione
- Maggior rigidità complessiva grazie alla coppa olio strutturale, in lega d'alluminio e rinforzata con nervature
- Sistema della Ricircolazione dei Gas di Scarico (EGR) gestito elettronicamente



Power  
Products

## Power curves

CSG 625  
Power Measuring Standard EEC 88/195

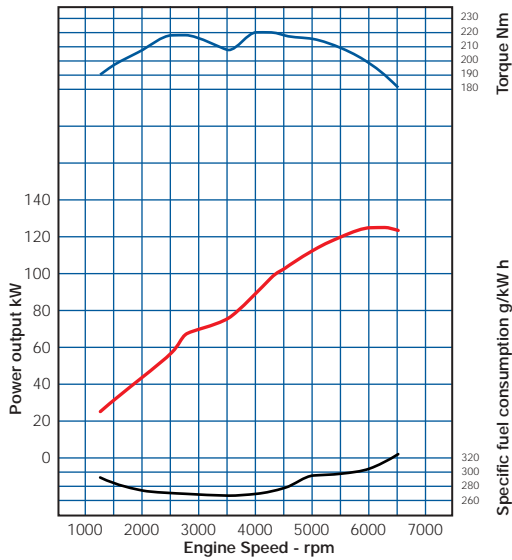

CSG 630  
Power Measuring Standard EEC 88/195

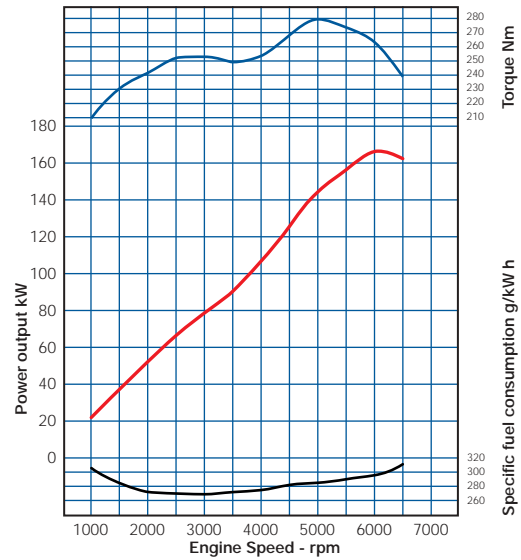

Engine Model	No. of cylinders	Capacity (cc)	Compression Ratio	Bore/Stroke (mm)	Max. Power kW rpm (to EEC 88/195)	Max. Torque Nm rpm	Average dry weight (kg)	Application
CSG 625	6	2495	9,8:1	81,6/79,5	125 6000	220 4250	205	A
CSG 630	6	2967	10,0:1	89,0/79,5	166 6150	280 4900	205	A

A = Automotive Applications

## Overall Dimensions (nominal)

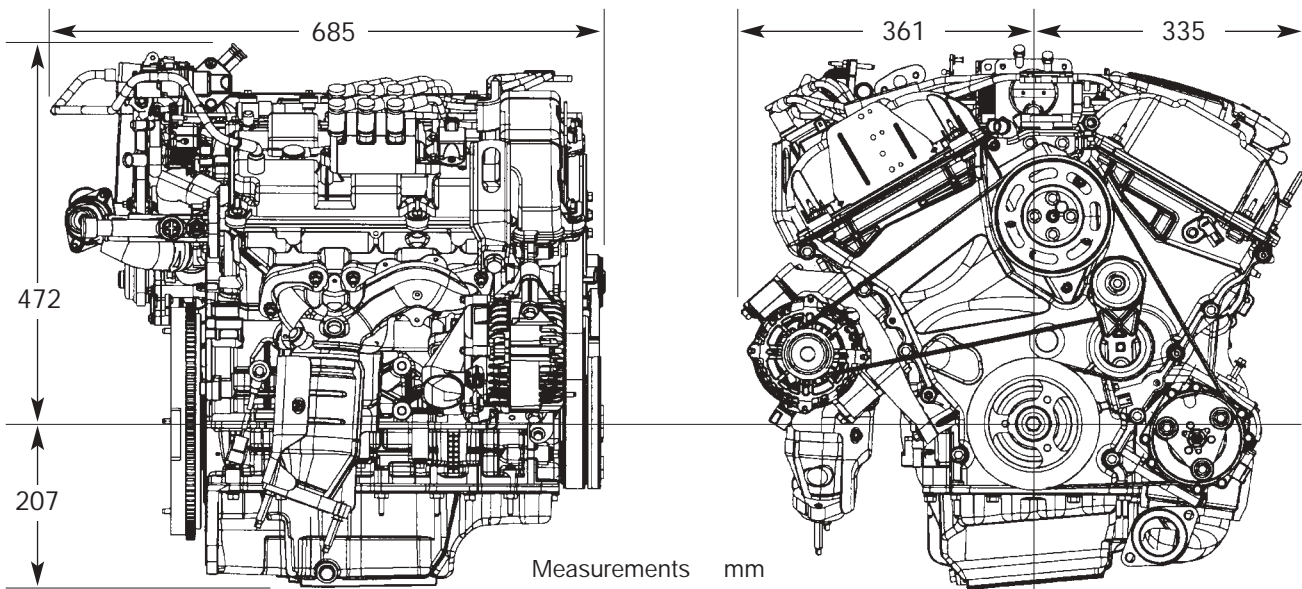

Specifications are subject to change without notice.  
Some Ford engines are produced for Ford by other companies



Ford Power Products  
20/586 Arisdale Avenue  
South Ockendon  
Essex RM15 5TJ  
England  
Phone: + 44 (0) 1708 672677  
Fax: + 44 (0) 1708 672349

Ford Power Products  
D-E/FPP  
Henry-Ford-Straße 1  
D-50725 Köln  
Germany  
Phone: + 49 (0) 221 901 5390  
Fax: + 49 (0) 221 901 5696



Contact Ford Power Products or your local FPP Dealer for additional information

Corporate Web Site: [www.fordpowerproducts.com](http://www.fordpowerproducts.com)  
Printed in the UK by Ford Land Europe

DSL FS013

May 2003