

I.M.A.-Power Pack 5.0-T

Powered by **Kubota** V5009-TIE5

> **PP 5.0-T**

**EPA TIER 4
EU STAGE V**

>PP 5.0-T: 157.3 kW / 2200 min⁻¹

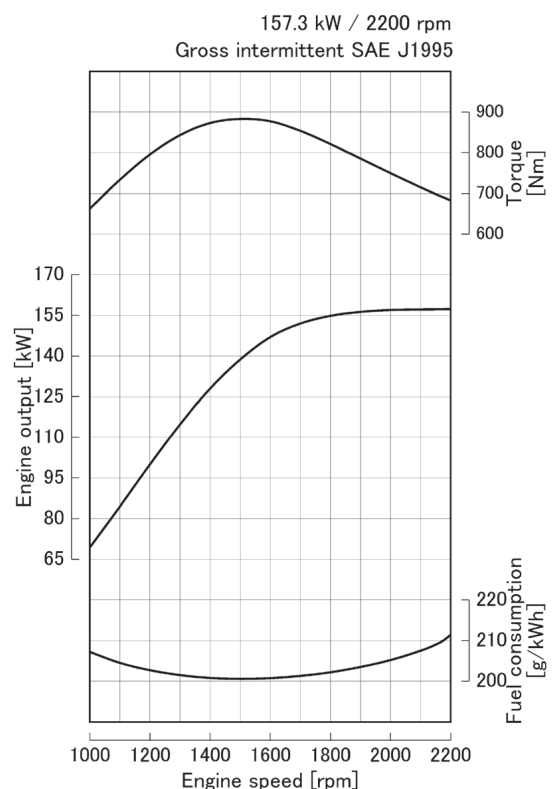
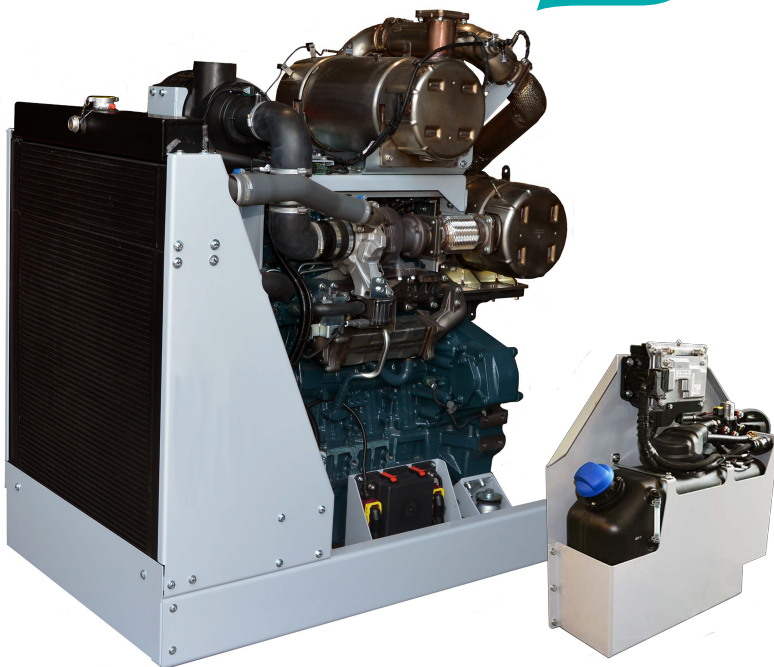

> SAUBER

Die Motoren der I.M.A. Power Packs präsentieren sich sowohl sparsam als auch schadstoffarm und überzeugen mit ihrer vollelektronischen Motorsteuerung. Durch die integrierte Abgasnachbehandlung mit Dieseloxydationskatalysator (DOC), Dieselpartikelfilter (DPF) und SCR erfüllen sie selbst die strengsten Abgasnormen EPA/CARB Tier 4 und EU Stufe V.

> KOMPAKT

Die Fertigpakete benötigen wenig Platz und bieten so genügend Reserven für die Aufnahme weiterer Zubehörteile. Dank einer hohen Leistungsabnahme am Nebenantrieb ist der Einbau auch bei engen Einbauverhältnissen möglich. Der Luftfilter und der Ladeluftkühler konnten optimal integriert werden, so dass alle servicerelevanten Bauteile von einer Seite zugänglich sind.

> EINBAUFERTIG

Mit den Power Packs bietet I.M.A. eine Motoren-Lösung, die sich einfach in die jeweilige Einbausituation integrieren lässt und keine aufwendige Eigenentwicklung erfordert. Dank des modularen Zubehör-Systems kann der Motor nach den jeweiligen Anforderungen individuell konfiguriert und schnell in Betrieb genommen werden.

> ENGINE SERVICE NETWORK

Weltweit auf der sichereren Seite! Unsere Spezialisten stehen im Kubota Engine Service Network für Kunden auf der ganzen Welt zuverlässig bereit: mit Original Ersatzteilen und als kompetente Partner bei allen Anforderungen rund um Ihren Kubota Motor.

> TECHNISCHE DATEN

Modell	V5009-TIE5	
Abgasrichtlinien	EPA Tier 4 / EU Stufe V	
Typ	4-Takt-Dieselmotor stehend wassergekühlt	
Zylinderzahl	4	
Bohrung	mm	110
Hub	mm	132
Hubraum	L	5.017
Verbrennungssystem	Direkteinspritzung	
Ansaugsystem	Turbolader + Ladeluftkühlung	
Abgasnachbehandlung	DOC + DPF + SCR	
Drehzahl	min ⁻¹	2200
Leistung SAE J1995 Gross Power	kW	157.3
	hp	210.9
	PS	213,8
Drehrichtung	Mit Blick auf Schwungrad gegen Uhrzeigersinn	
Ölwannenvolumen	L	19.0
Starter	V-kW	24 – 4.8
Lichtmaschine	V-A	24 – 60
Länge	mm	1579
Breite	mm	846
Höhe	mm	1481
Trockengewicht	kg	1054

Technische Änderungen vorbehalten | Leistung: SAE J1995 Gross Power
 DOC: Dieseloxydationskatalysator
 DPF: Dieselfußpartikelfilter
 SCR: Selektive katalytische Reduktion
 Abmessungen und Trockengewicht entsprechen der Kubota Standardspezifikation.

> ABMESSUNGEN

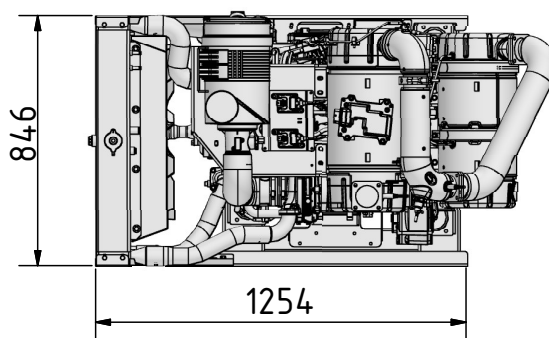
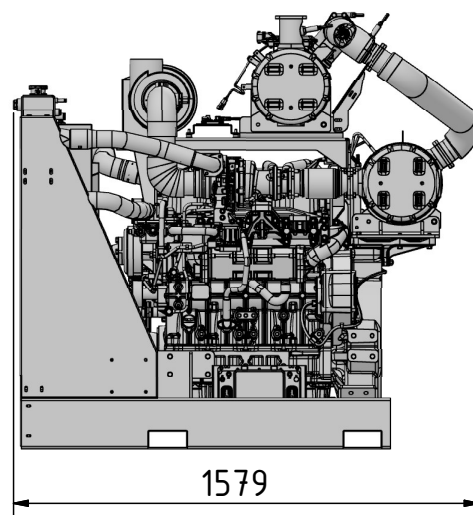
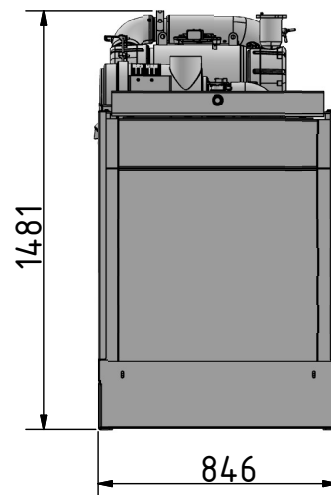

Abmessungen und Gewicht sind spezifikationsabhängig.

I.M.A. H.-D. Gröschler GmbH

Westring 41 | Industriegebiet Asemissen | D-33818 Leopoldshöhe
 Tel: +49 (0) 52 02 98 75 0 | Fax: +49 (0) 52 02 98 75 15 | info@i-m-a.de | www.i-m-a.de